

CARACTERÍSTICAS GENERALES:

Ventilador axial de montaje a muro o ventana, carcasa y hélice de plástico ABS blanco brillante. Hélice de 5 aspas balanceadas dinámicamente, posee celosía plástica en su parte posterior de apertura sobre presión, de uso solo vertical. Rodamientos de bolas, cable de conexión incorporado.

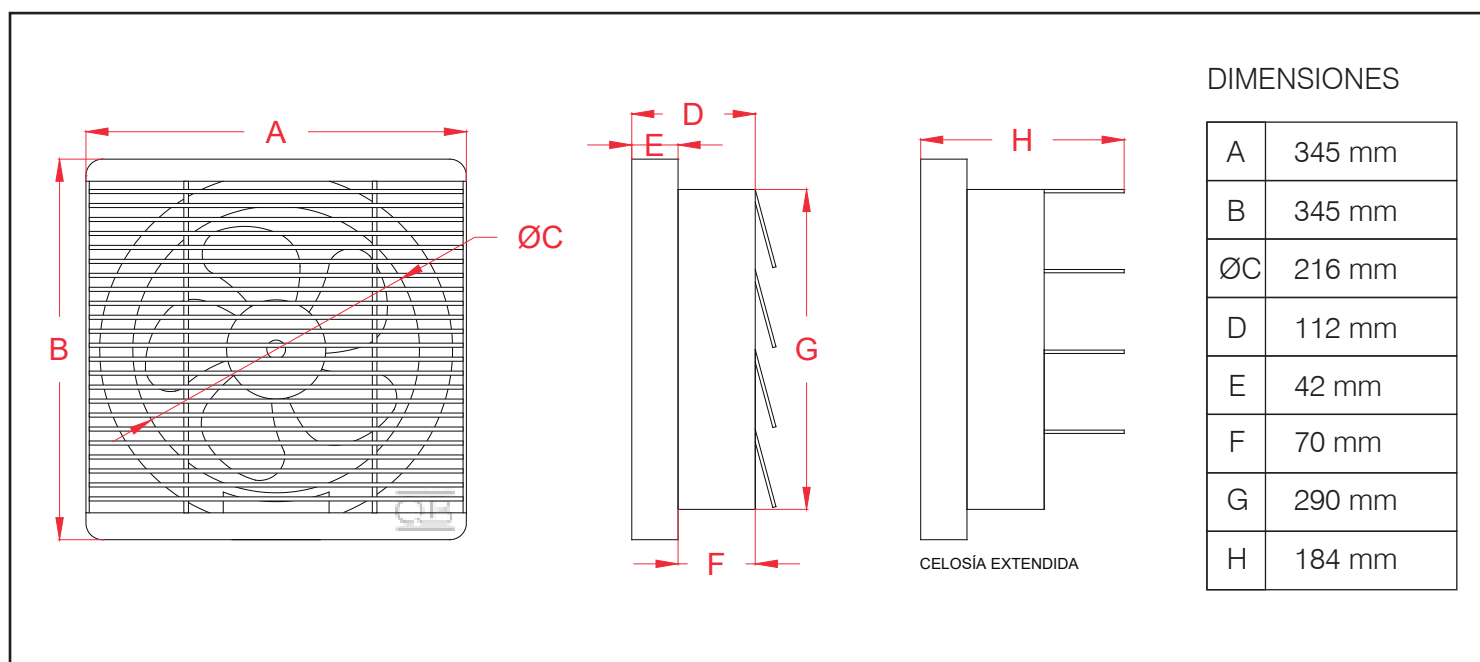

CARACTERÍSTICAS TÉCNICAS

Caudal: 800 m³/h
 Potencia Máx.: 35 W
 Voltaje: 220-240V 50Hz
 Consumo: 0,2 A
 Protección: IPX2

